



## INSTRUKCJA UŻYTKOWANIA I KONSERWACJI DLA PIECA ZASILANEGO PALIWEM STAŁYM

SZANOWNY KLIENCIE,

Gratulujemy ci zakupu pieca zasilanego paliwem stałym „BLIST”. Prosimy wykonać montaż pieca i użytkować go zgodnie z tą instrukcją, co zapewni bezpieczną pracę i długą żywotność pieca.

Tabela 1. Specyfikacja techniczna:

Nazwa modelu	Wymiar	Moc nominalna	Waga	Średnica złączki ogniowej	Minimalna odległość od otaczających materiałów palnych
	Szerokość/długość/wysokość [mm]	[KW]	[kg]	[mm]	sides/rear/front [cm]
EKONOMIK Im	330x360x930	5-7	36	118	40/50/80
EKONOMIK	330x460x900	5-7	39	118	40/50/80
EKONOMIK LUX Im	330x360x930	5-7	37	118	75/55/80
EKONOMIK LUX	400x460x900	5-7	48	118	75/55/80
ZAR	480x460x930	7-8	61	118	70/55/80
OGANJ LM	490x460x930	8-9	58	118	70/75/80
OGANJ	490x460x930	8-9	66	118	70/75/80
BLIST B1	465x390x800	7-9	54	118	65/50/80
BLIST B10	465x390x970	7-9	57	118	65/50/80
BLIST B2	465x460x910	8-9	62	118	60/70/80
BLIST B22	510x500x910	9-11	73	118	60/70/80
BLIST BR	510x480x1060	10-12	94	118	60/70/80
BLIST BRM	580x560x1060	12-14	122	118	60/70/85
KONZUL LM	490x460x930	7-9	64	118	50/75/80
KONZUL	490x460x930	7-9	75	118	50/75/80
AMBASADOR LM	490x460x1040	9-10	82	118	65/75/80
AMBASADOR	490x460x1040	9-10	95	118	65/75/80
AMBASADOR LM R	490x460x1160	10-12	102	118	65/75/80
AMBASADOR R	490x460x1160	10-12	122	118	65/75/80
DIPLOMAT	480x450x1000	9-10	62	118	60/70/80
DIPLOMAT LUX	480x450x1000	9-10	68	118	60/70/80
B MAX 1	520x440x810	13-15	90	150	60/70/100
B MAX 2	665x440x810	14-16	116	150	60/70/110

## 1. Opis i zastosowanie pieca:

Piece na paliwo stałe BLIST zaprojektowano tak, aby umożliwić wydajne spalanie paliw stałym z możliwością regulacji i kontroli ilości powietrza wlotowego wymaganego do przeprowadzenia procesu spalania. Piec składa się z części stalowych, gdzie drzwi i płyta górna wykonane są z żeliwa lub stali (w zależności od modelu pieca), natomiast ruszt znajdujący się w komorze spalania zbudowano z żeliwa. Wszystkie piece wyścielane są cegłami z szamotu, które zapewniają długie magazynowanie ciepła. Piece lakierowane są specjalną żaroodporną farbą. Szkło na drzwiach to najwyższej klasy żaroodporne szkło ceramiczne.

Piece zaprojektowano dla ogrzewania przestrzennego szerokiego spektrum obiektów takich jak salony, biura, restauracje, szkoły, garaże, magazyny, itp.

- Modele: KONZUL, KONZUL LM, AMBASADOR, AMBASADOR LM, DIPLOMAT LUX, AMBASADOR R oraz AMBASADOR LM R mają boki powlekane płytkami ceramicznymi, które nadają pomieszczeniu wyjątkową atmosferę.

- Modele BLIST BR, BLIST BRM, AMBASADOR R and AMBASADOR LM R posiadają piec z wbudowanym termometrem. W ten sposób, obok ogrzewania przestrzeni, te modele pieców mogą być używane również do pieczenia (różnego rodzaju chlebów, placków, mięs, itp.).

## 2. Montaż:

- a) Podczas montażu urządzenia, należy spełnić wszelkie lokalne regulacje, w tym regulacje dotyczące norm krajowych i europejskich;
- b) Miejsce montażu musi być poziome i mieć dostateczną nośność, w przeciwnym razie należy podjąć odpowiednie kroki celem spełnienia tych warunków.
- c) Piec nie może być umieszczany w pobliżu materiałów palnych (takich jak części drewniane, tekstylne, tworzywa sztuczne, części meblowe, itp.), jak również w pobliżu urządzeń chłodzących. Minimalna odległość pomiędzy piecem i tymi materiałami musi być zapewniona zgodnie z danymi z tabeli 1.
- d) Jeśli piec umieszczono na podłodze wykonanej z materiałów palnych (drewno, tworzywo sztuczne podłogi, itp.), konieczne jest zabezpieczenie podłogi przy użyciu cienkiej blachy o min. szerokości 30cm od boków pieca i min. 50cm od przedniej strony pieca. Rury spalinowe muszą być umieszczone z dala od obiektów palnych, w odległości przynajmniej 40cm.
- e) Podłączając piec do komina należy skonsultować się z lokalnym właściwym organem administracji. Piec powinien być podłączony do komina przy zachowaniu wewnętrznego promienia co najmniej 120mm i wysokości 6m. Jeśli do pojedynczego komina przyłączono więcej niż jeden piec, odległość pomiędzy połączeniami powinna wynosić co najmniej 2m. Komin powinien rozciągać się ponad szczyt dachu na co najmniej 50cm. Należy również pamiętać, aby łącznik rurowy do komina nie wystawał w przekroju poprzecznym komina, jak również o odpowiednim uszczelnieniu miejsca połączenia łącznika rurowego z kominem (zobacz rysunek nr 1). Jeśli kominy ułożone są równolegle do siebie, to muszą mieć oddzielne otwory do czyszczenia i nie mogą istnieć pomiędzy nimi żadne szczeliny. Otwór do czyszczenia komina musi być szczelnie zamknięty i zabezpieczony podczas użytkowania pieca (zapalenia ognia w piecu). Jeśli komin jest nowy, komin nie może być ciągle zapalony z pełną mocą do momentu kompletnego wysuszenia komina.
- f) W miejscu montażu pieca należy zapewnić swobodny dostęp do czyszczenia pieca, przewodów kominowych i samego komina.
- g) W celu zapewnienia właściwej pracy pieca, wymagany ciąg kominowy musi wynosić  $12 \div 14$  Pa. Sprawdzenie przepływu powietrza można także wykonać przy użyciu świeczki, zgodnie z rysunkiem nr 2.
- h) Świeże powietrze jest niezbędne do spalania paliwa i właściwego funkcjonowania pieca, i użytkownik musi zapewnić jego odpowiedni dopływ w pomieszczeniu zamontowanego pieca. Jeśli taka sytuacja ma miejsce lub drzwi i okna są uszczelnione, to w razie konieczności należy znaleźć sposób doprowadzenia świeżego powietrza z zewnątrz w celu właściwego spalania. W tym przypadku, przed zamontowaniem pieca, konieczna jest konsultacja z wykwalifikowanym inżynierem lub organizacją. W razie niedostatecznej ilości powietrza potrzebnego do spalania, paliwo w piecu nie będzie spalane całkowicie i pomieszczenie, w którym umieszczono piec może ulec zanieczyszczeniu niezdrowymi i niebezpiecznymi gazami!

Rysunek nr 1: MONTAŻ PIECA

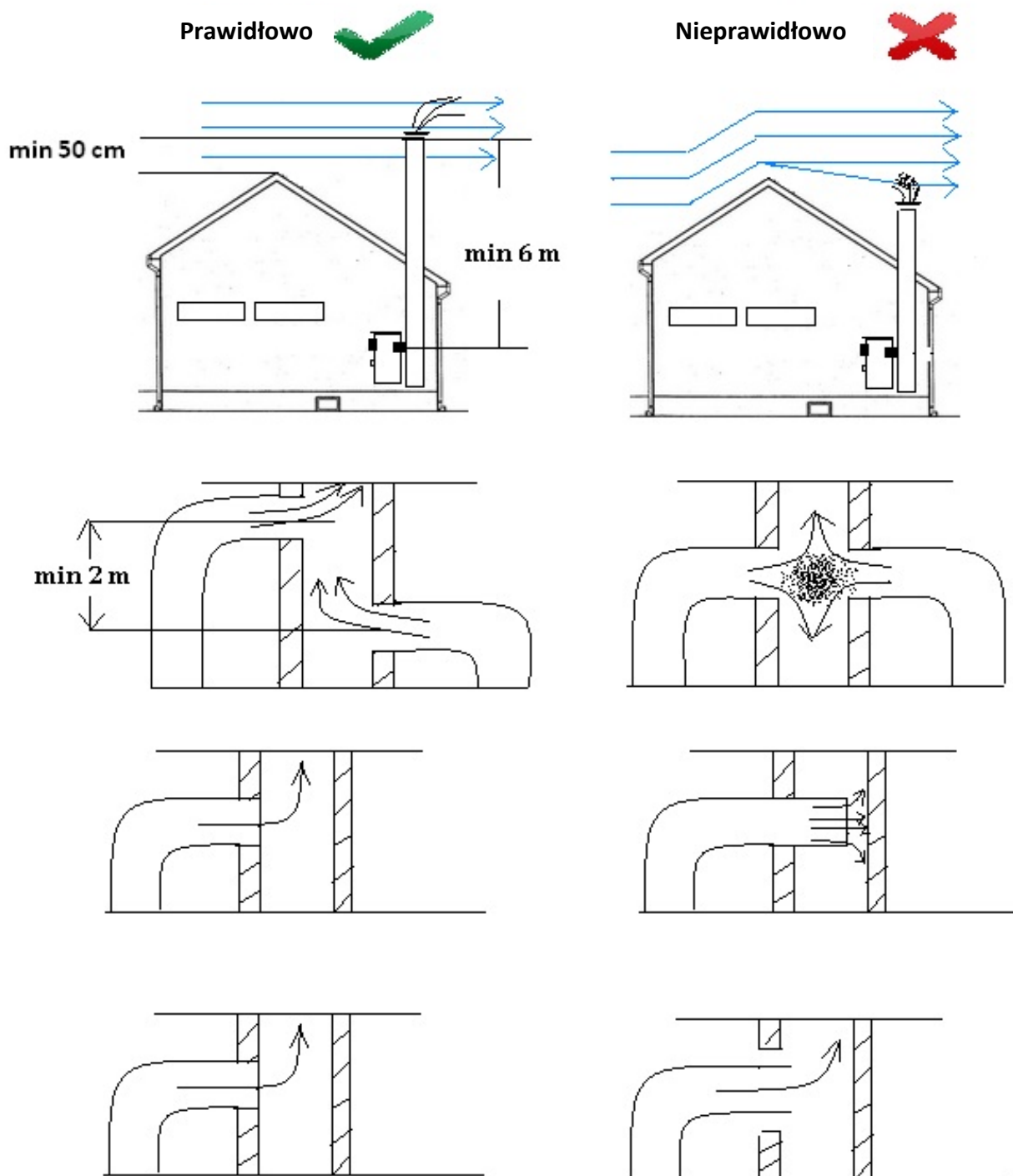

**Słaby przepływ powietrza**

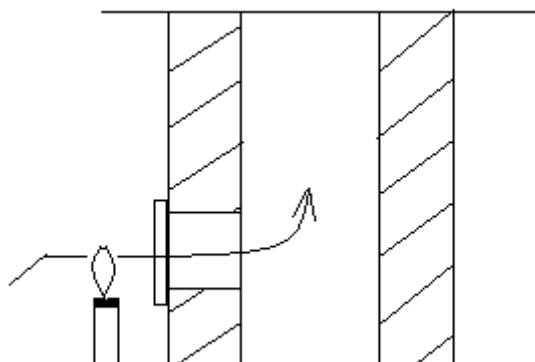

**Dobry przepływ powietrza**

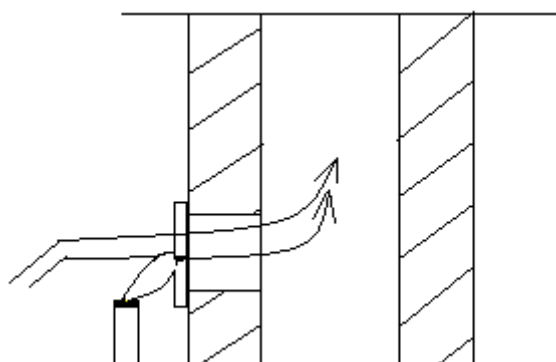

**Zbyt mocny przepływ powietrza**

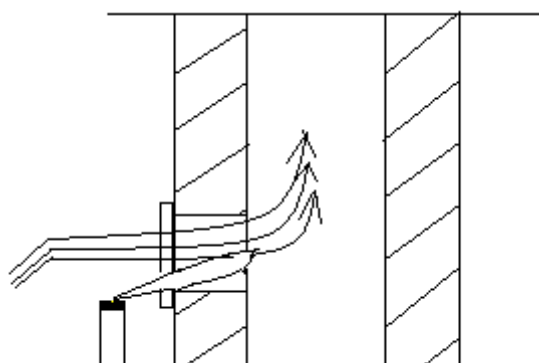

### 3. Użytkowanie

- a) Podczas montażu urządzenia należy spełnić wszelkie lokalne regulacje, w tym regulacje dotyczące europejskich i krajowych norm technicznych.
- b) Zalecane paliwo: kłody drewna (buk, topola, itp.), węgiel o mniejszej kaloryczności (węgiel brunatny). Moc grzewcza zależy od typu i jakości używanego paliwa.
- c) Wstępne ogrzewanie pieca powinno następować stopniowo, aby uniknąć nagłych obciążeń materiału. Nie używać pieca z pełną mocą podczas pierwszych 8-10 godzin palenia (1-2 dni). Farba żaroodporna na piecu ulegnie pełnemu uformowaniu (utwardzeniu) po pierwszych 2-3 godzinach palenia pieca. W tym czasie nie należy dotykać farby i nie ustawiać żadnych przedmiotów na piecu, aby uniknąć jej uszkodzenia. Podczas pierwszych 15-30 minut rozpalania, piec może wydzielać nieprzyjemny zapach i dym, dlatego też należy pozostawić w pomieszczeniu otwarte okna.

### 4. Rozpalanie i utrzymywanie płomienia:

- a) Intensywność spalania jest regulowana za pomocą głównego regulatora powietrza znajdującego się na przedniej stronie pieca przez przekręcenie go w lewo i prawo, a także za pomocą regulatora zaworu kominowego (w modelach, gdzie taki jest dostępny) znajdującego się na wylocie kominowym przez obrócenie go.
- b) Gdy pokrętko regulatora wlotu powietrza jest w krańcowym położeniu na prawo, jest on w zamkniętym położeniu (powietrze nie dopływa do komory spalania), a gdy pokrętko znajduje się w krańcowym położeniu w lewą stronę, regulator jest w pełni otwarty (maksymalny dopływ powietrza do komory spalania). Pomiędzy tymi dwoma położeniami można stopniowo ustawić położenia środkowe.
- c) Gdy pokrętko regulatora zaworu kominowego znajduje się w skrajnej lewej lub skrajnej prawej pozycji, regulator jest zamknięty (minimalny wylot gazów spalania). Gdy pokrętko regulatora zaworu kominowego jest w położeniu górnym, regulator jest całkowicie otwarty (maksymalny wylot gazów spalania). Pomiędzy położeniem zamkniętym i w pełni otwartym znajdują się położenia średnie.
- d) Ze względów bezpieczeństwa, nie należy stosować benzyny, cieczy z zapalniczek, nafty lub innych cieczy palnych w celu rozpalenia lub ponownego rozpalenia ognia. Rozpalając płomień upewnij się, że regulator dopływu powietrza i regulator zaworu kominowego (w modelach, które są w niego wyposażone) znajdują się w położeniach pełnego otwarcia. Należy wytworzyć ogień bezpośrednio na ruszcie przy użyciu zgniecionej gazety, drewna rozpałkowego i rynkowych „zapalniczek”. Należy zapobiegać unoszeniu się w górę komina pojedynczych kawałków papieru, a w szczególności zapalonych kawałków papieru. Jest to częstą przyczyną pożaru komina i może spowodować szkody konstrukcyjne posiadłości. Gdy rozpałka pali się dobrze, można dodać większe kawałki drewna, aby stopniowo zwiększać wielkość płomienia.
- e) Gdy zajdzie potrzeba ponownego zasilenia pieca, należy najpierw ustawić regulator powietrza w położeniu zamkniętym, a następnie otworzyć powoli drzwi i ostrożnie uzupełnić paliwo w piecu. Nie należy gwałtownie otwierać drzwi, gdyż może to spowodować pojawienie się dymu w pomieszczeniu. Maksymalna wysokość napełnienia w komorze spalania nie powinna być większa niż 2/3 wysokości komory. Optymalna wysokość napełnienia komory spalania wynosi 1/2 wysokości komory. Zaleca się odczekać na zmniejszenie się płomienia do gorącego żaru przed ponownym załadowaniem. Należy zapobiegać przeciążeniu rusztu w komorze spalania za pomocą popiołu i niespalonego paliwa. Należy czyścić ruszt regularnie.
- f) Piec jest skonstruowany i zaprojektowany dla ciągłej pracy z zamkniętymi drzwiami komory spalania, z wyjątkiem uzupełniania paliwa w piecu. Nie należy niepotrzebnie otwierać drzwi, gdy piec jest w użyciu.
- g) Należy regularnie usuwać popiół z popielnika – zapobiegać nagromadzeniu warstw popiołu powyżej poziomu boków popielnika. Drewno będzie palić się lepiej przy niewielkim nagromadzeniu popiołu w popielniku.
- h) Zabrania się używać pieca do palenia odpadów organicznych i nieorganicznych (zwierzęta, tworzywa sztuczne, tekstylia, naoliwione drewno, itp.). Podczas spalania tego typu materiałów może uwalniać się wiele szkodliwych i toksycznych substancji.

## 5. Konserwacja

- a) Należy czyścić popielnik regularnie.
- b) Komora spalania i wszystkie powierzchnie będące w kontakcie z gazami dymnymi powinny być okresowo czyszczone z popiołu i innego rodzaju odpadów paliwowych. Czyste powierzchnie wewnętrzne w środku pieca gwarantują oszczędną pracę pieca. Zaleca się czyścić piec raz w miesiącu lub częściej w przypadku większego zabrudzenia i odpadów paliwowych.
- c) Po każdym sezonie grzewczym, piec, rury i komin muszą być dokładnie wyczyszczone z sadzy. Podczas wyłączenia pieca z użytkowania, należy pozostawić regulator dopływu powietrza i regulator zaworu kominowego w maksymalnym otwartym położeniu, aby umożliwić naturalny przepływ powietrza przez piec celem uniknięcia nagromadzenia kondensatu wewnątrz pieca.
- d) Należy regularnie czyścić szkło przy użyciu miękkiej tkaniny. Czyścić zewnętrzną stronę pieca miękką tkaniną, ale nie używać ściernych i innych żrących środków czyszczących, gdyż mogą one usuwać farbę z pieca. Wykonywać czyszczenie tylko, gdy piec jest chłodny.
- e) Jeśli wystąpi potrzeba wymiany dowolnej części lub naprawy pieca, należy skontaktować się z wykwalifikowanym technikiem w celu przeprowadzenia tej operacji.

## 6. BEZPIECZEŃSTWO – OSTROŻNOŚĆ!

- a) Szkła nie wolno czyścić mokrą tkaniną, ani też opryskiwać go wodą, gdy jest gorące. W przeciwnym razie, szkło może ulec pęknięciu.
- b) Nie wolno umieszczać zimnych przedmiotów na górnej płycie, gdy ta jest nagrzana. W przeciwnym razie może dojść do pęknięcia płyty.
- c) Nie należy używać alkoholu, benzyny, ani żadnego innego paliwa ciekłego!
- d) Niektóre części pieca mogą osiągać bardzo wysokie temperatury podczas pracy pieca, dlatego też wymagane jest stosowanie odpowiednich środków ostrożności podczas jego użytkowania. Nie wolno pozwalać dzieciom obsługiwać i bawić się w pobliżu pieca.
- e) Nie wolno wprowadzać żadnych zmian konstrukcyjnych pieca bez zezwolenia producenta.

# KARTA GWARANCYJNA

**HIGHER**, ul. Armii Krajowej 74, 58-130 Żarów, tel.: 74 857 03 39

www.piec-kominek.com biuro@piec-kominek.com

## WARUNKI GWARANCJI

- 1) Nasze urządzenia są objęte 2-letnią gwarancją dotyczącą błędów produkcyjnych i materiałowych. Producent gwarantuje normalną pracę urządzenia przy respektowaniu zasad dotyczących instalacji i eksploatacji, omówionych w instrukcji montażu i obsługi.
- 2) Gwarancja nie obejmuje wymiany i reparacji części zużywających się naturalnie takich jak: (szamot, sznurki uszczelniające, ruszt, ogranicznik polan, deflektor oraz wewnętrzne ścianki żeliwne tam gdzie one występują) oraz deformacji urządzenia wynikających z pracy w wysokiej temperaturze, a nie wpływających na jego funkcjonowanie.
- 3) Gwarancja nie obejmuje uszkodzeń szyb jak również zmian koloru farby na urządzeniu.
- 4) Za urządzenie objęte wadą uważa się takie, które nie spełnia określonych w instrukcji obsługi funkcji, ponieważ jest uszkodzone, a przyczyna uszkodzenia wynika z błędów produkcyjnych lub materiałowych. Za wadę nie uznaje się usterek powstałych w wyniku niewłaściwej eksploatacji, montażu lub użytkowania urządzenia i wynikających ze stosowania niewłaściwego opału jak również uszkodzeń mechanicznych powstałych podczas transportu pieca od sprzedawcy do Klienta.
- 5) Kupujący jest zobowiązany dostarczyć do punktu sprzedaży wypełnioną kartę gwarancyjną z kopią paragonu lub faktury oraz w formie pisemnej dokładny opis wady urządzenia uwzględniający przede wszystkim jego zewnętrzne objawy, sposób ujawnienia oraz czas od zakupu, po którym wada wystąpiła. Ponadto kupujący powinien podać dokładny telefon kontaktowy w celu uzyskania dodatkowych informacji o uszkodzeniu.
- 6) Producent dołoży wszelkich starań, aby ustosunkować się do reklamacji w ciągu 14 dni od daty zgłoszenia u producenta. Producent dołoży również starań, aby reklamację załatwić w możliwie najkrótszym terminie. Jeżeli usunięcie usterki wymaga znacznego nakładu pracy, sprowadzenia odpowiednich części zamiennych i jest złożone, czas ten ulega przedłużeniu, przy czym producent dołoży starań, aby był on jak najkrótszy.
- 7) Podstawą do rozpatrzenia reklamacji jest przedstawienie wypełnionej Karty Gwarancyjnej (tzn. z wpisaną datą sprzedaży, pieczętką instalatora oraz kominiarza.)
- 8) Samowolne zmiany wpisów w Karcie Gwarancyjnej jak również dokonywanie napraw we "własnym zakresie" powodują utratę gwarancji.
- 9) Wady wynikłe z winy lub niewiedzy kupującego nie są objęte gwarancją. Klient winien dokonać oględzin kupowanego urządzenia u sprzedawcy lub w obecności kierowcy firmy transportowej.
- 10) Z gwarancji wyłączone są przypadki losowe uszkodzeń niezależne od warunków eksploatacji (powódzie, pożary itd.).
- 11) Gwarancja nie obejmuje uszkodzeń wynikłych w trakcie transportu i przeładunku towaru na drodze od sprzedającego do klienta, a także w trakcie jego instalacji.
- 12) Użytkownik będzie zobowiązany do zwrotu kosztów wezwania serwisu w przypadku :
  - nieuzasadnionego wezwania serwisu,
  - naprawy urządzenia wynikającego z winy Użytkownika,
  - braku możliwości dokonania naprawy z powodów niezależnych od serwisu.

Sprzedawca /pieczęć i podpis/	Model: ..... Dane nabywcy: imię:..... nazwisko:..... adres:..... ..... Data zakupu:.....	Instalator /pieczęć i podpis/     Data: .....
----------------------------------	---------------------------------------------------------------------------------------------------------------	-----------------------------------------------------------------

Potwierdzam otrzymanie instrukcji montażu i obsługi oraz karty gwarancyjnej  Nabywca:.....
--------------------------------------------------------------------------------------------------

Data przeglądu kominiarskiego Potwierdzam wykonanie przeglądu stanu technicznego i sprawności przewodu kominowego	Pieczęć i podpis kominiarza:  Data: .....
----------------------------------------------------------------------------------------------------------------------	-------------------------------------------------





INSTRUKCJA UŻYTKOWANIA I KONSERWACJI DLA PIECA ZASILANEGO PALIWEM STAŁYM DLA CELÓW CENTRALNEGO OGRZEWANIA (PIEC Z PŁASZCZEM WODNYM)

SZANOWNY KLIENCIE,

Gratulujemy ci zakupu pieca zasilanego paliwem stałym „BLIST” dla centralnego ogrzewania. Prosimy wykonać montaż pieca i użytkować go zgodnie z tą instrukcją, co zapewni bezpieczną pracę i długą żywotność pieca.

Tabela 1. Specyfikacja techniczna:

Nazwa modelu		Ambasador E	BLIST B22 E	BLIST BRM E	B MAX E/ B MAX ER
Moc nominalna	[KW]	20-22	17-19	22-24	24-26
Moc promienista	[KW]	5	4	6	5
Moc nadana wodzie	[KW]	15-17	13-15	16-18	19-21
Objętość kotła wodnego	[l]	22	19	26	30
Waga netto	[kg]	98	97	134	119 / 128
Wymiary	Szerokość/długość/ wysokość [mm]	490x460x1050	510x500x910	580x560x1060	520x520x800 / 650x520x800
Wymagany wyciąg kominowy	[Pa]	14 ÷ 15	14 ÷ 15	14 ÷ 15	14 ÷ 15
Przewód wylotowy i połączenie przewodu powrotnego		R 1 1/4"	R 1 1/4"	R 1 1/4"	R 1 1/4"
Wlot/wylot dla napełnienia/opróźnienia układu		R 3/4"	R 3/4"	R 3/4"	R 3/4"
Średnica złączki kominowej	[mm]	120	120	120	150
Promień wewnętrzny komina	[mm]	140-160	140-160	140-160	140-160
Minimalna odległość od otaczających materiałów palnych	Przód/boki/tył [cm]	80/60/60	80/60/60	80/60/60	80/60/60
Maksymalna temperatura wody	[ °C ]	90	90	90	90
Maksymalne ciśnienie robocze	[bar]	2.5	2.5	2.5	2.5

## 1. Opis i zastosowanie pieca:

Piece na paliwo stałe BLIST zaprojektowano tak, aby umożliwić wydajne spalanie paliw stałych z możliwością regulacji i kontroli ilości powietrza wlotowego wymaganego do przeprowadzenia procesu spalania. Piec składa się z części stalowych, gdzie drzwi i płyta górna wykonane są z żeliwa lub stali (w zależności od modelu pieca), natomiast ruszt znajdujący się w komorze spalania zbudowano z żeliwa. Wszystkie piece wyścielane są cegłami z szamotu, które zapewniają długoletnie magazynowanie ciepła. Piece lakierowane są specjalną żaroodporną farbą. Szkło na drzwiach to najwyższej klasy żaroodporne szkło ceramiczne.

Piece BLIST przeznaczone do centralnego ogrzewania skonstruowano z płaszczem wodnym i zaprojektowano do centralnego ogrzewania domów, mieszkań, biur, restauracji, itp. Piec musi być podłączony do systemu centralnego ogrzewania i nie można go używać jako wyłącznie wolnostojącego pieca z uwagi na możliwe w takim przypadku uszkodzenia konstrukcyjne. Piec umożliwia bezpośrednie ogrzewanie pomieszczenia, w którym się znajduje, co powoduje, że pomieszczenie nie wymaga żadnych dodatkowych źródeł ciepła. Może być montowany w obu konfiguracjach: jako układ otwarty bądź jako układ zamknięty dla centralnego ogrzewania.

- Modele: AMABASADOR E posiada boki powlekane płytkami ceramicznymi, które nadają pomieszczeniu wyjątkową atmosferę.

- Model BLIST BRM E posiada piec z wbudowanym termometrem. W ten sposób, obok ogrzewania przestrzeni, te modele pieców mogą być używane również do pieczenia (różnego rodzaju chlebów, placków, mięs, itp.).

- Model B MAX ER posiada regulator do automatycznej regulacji napływu powietrza oraz termostat do pomiaru temperatury w kotle.

## 2. Montaż:

- a) Podczas montażu urządzenia, należy spełnić wszelkie lokalne regulacje, w tym regulacje dotyczące norm krajowych i europejskich;
- b) Miejsce montażu musi być poziome i mieć dostateczną nośność, w przeciwnym razie należy podjąć odpowiednie kroki celem spełnienia tych warunków;
- c) Piec nie może być umieszczany w pobliżu materiałów palnych (takich jak części drewniane, tekstylne, tworzywa sztuczne, części meblowe, itp.), jak również w pobliżu urządzeń chłodzących. Minimalna odległość pomiędzy piecem i tymi materiałami musi być zapewniona zgodnie z danymi z tabeli 1;
- d) Jeśli piec umieszczono na podłodze wykonanej z materiałów palnych (drewno, tworzywo sztuczne, podłogi, itp.), konieczne jest zabezpieczenie podłogi przy użyciu cienkiej blachy o min. szerokości 30cm od boków pieca i min. 50cm od przedniej strony pieca. Rury spalinowe muszą być umieszczone z dala od obiektów palnych, w odległości przynajmniej 40cm.
- e) Podłączając piec do komina należy skonsultować się z lokalnym właściwym organem administracji. Piec powinien być podłączony do komina przy zachowaniu wewnętrznego promienia co najmniej 140mm i wysokości 6m. Jeśli do pojedynczego komina przyłączono więcej niż jeden piec, odległość pomiędzy połączeniami powinna wynosić co najmniej 2m. Komin powinien rozciągać się ponad szczyt dachu na wysokość co najmniej 50cm. Należy również pamiętać, aby łącznik rurowy do komina nie wystawał w przekroju poprzecznym komina, jak również o odpowiednim uszczelnieniu miejsca połączenia łącznika rurowego z kominem (zobacz rysunek nr 1). Jeśli dwa kominy ułożone są równolegle do siebie, to muszą mieć oddzielne otwory do czyszczenia i nie mogą istnieć pomiędzy nimi żadne szczeliny. Otwór do czyszczenia komina musi być szczelnie zamknięty i zabezpieczony podczas użytkowania pieca (zapalenia ognia w piecu). Jeśli komin jest nowy, komin nie może być ciągle zapalony z pełną mocą do momentu kompletnego wysuszenia komina.
- f) Przed pierwszym zapaleniem pieca napełnij instalację wodą, wypuść powietrze i sprawdź, czy wszystkie połączenia, zawory oraz przyrządy pomiarowe i regulacyjne są właściwie zamontowane i ustawione. Schemat połączenia pieca z systemem centralnego ogrzewania podano na rysunku nr 3. W konfiguracji systemu zamkniętego dla centralnego ogrzewania, obowiązkowe jest zamontowanie zaworów bezpieczeństwa.
- g) w miejscu montażu pieca należy zapewnić swobodny dostęp do czyszczenia pieca, przewodów kominowych i samego komina.

- h) W celu zapewnienia właściwej pracy pieca, wymagany ciąg kominowy musi wynosić  $14 \div 15$  Pa. Sprawdzenie przepływu powietrza można także wykonać przy użyciu świeczki, zgodnie z rysunkiem nr 2.
- i) Świeże powietrze jest niezbędne do spalania paliwa i właściwego funkcjonowania pieca, i użytkownik musi zapewnić jego odpowiedni dopływ w pomieszczeniu zamontowanego pieca. Wiatraki upustowe, okapy parnika i podobne urządzenia, które odprowadzają powietrze z pomieszczenia nie powinny znajdować się w tym samym pomieszczeniu, gdzie zamontowany jest piec. Jeśli taka sytuacja ma miejsce lub drzwi i okna są uszczelnione, to w razie konieczności należy znaleźć sposób doprowadzenia świeżego powietrza z zewnątrz w celu właściwego spalania. W tym przypadku, przed zamontowaniem pieca, konieczna jest konsultacja z wykwalifikowanym inżynierem lub organizacją. W razie niedostatecznej ilości powietrza potrzebnego do spalania, paliwo w piecu nie będzie spalane całkowicie i pomieszczenie, w którym umieszczono piec może ulec zanieczyszczeniu niezdrowymi i niebezpiecznymi gazami!

Rysunek nr 1: MONTAŻ PIECA

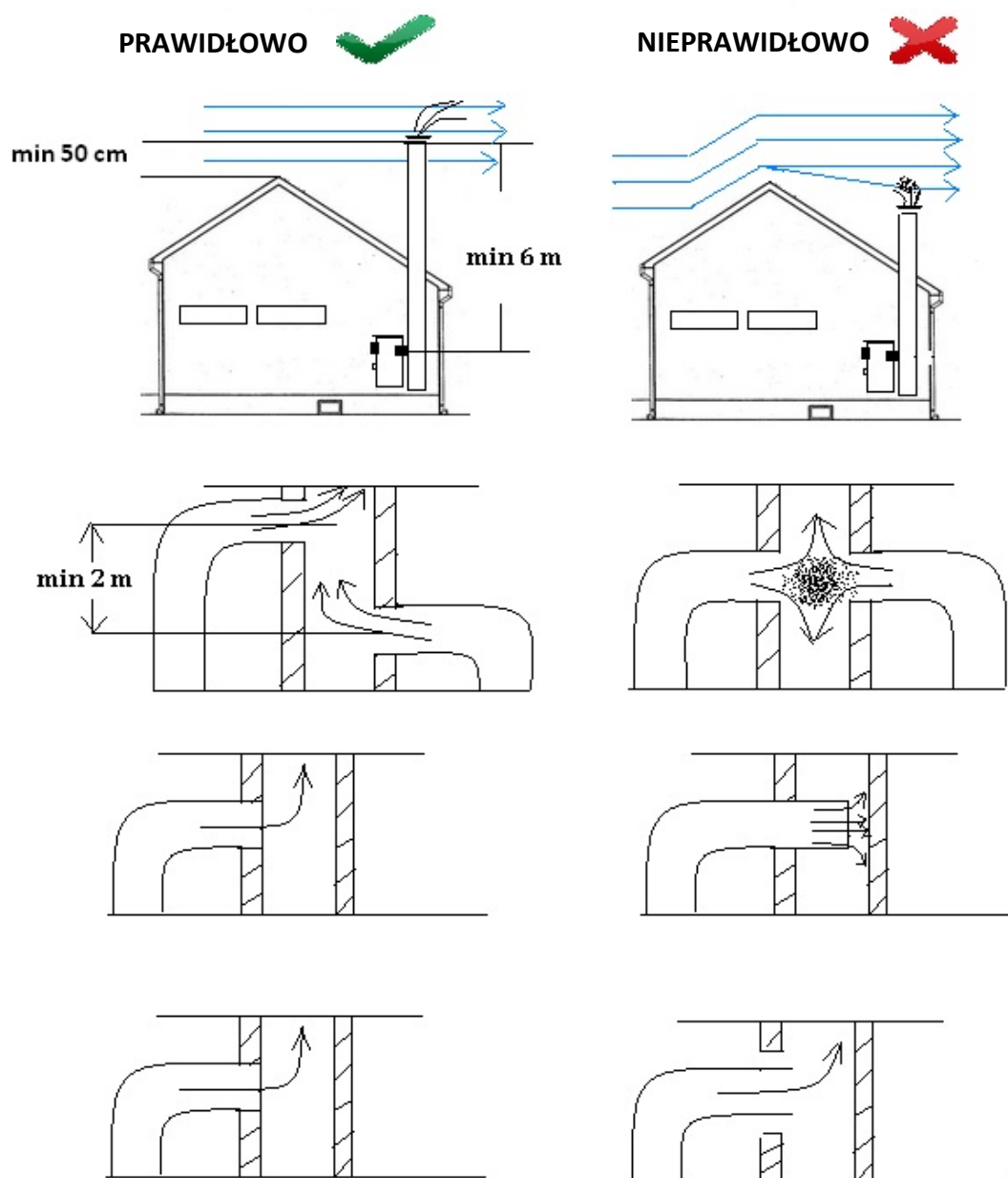

Rysunek nr 2: SPRAWDZENIE CIĄGU SPALINOWEGO

Słaby przepływ powietrza

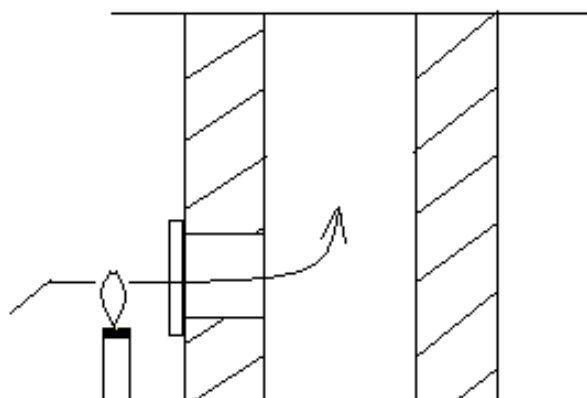

Dobry przepływ powietrza

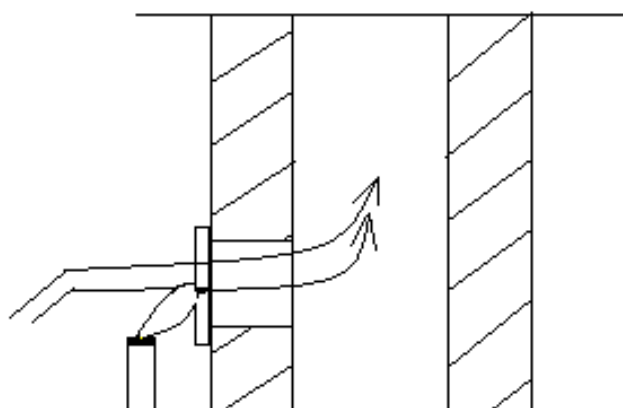

Zbyt mocny przepływ powietrza

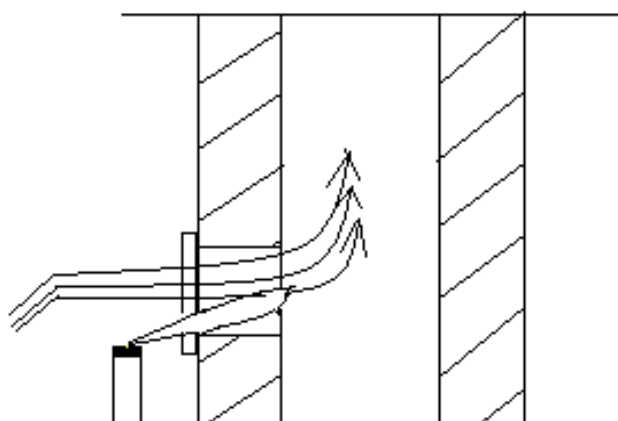

Rysunek nr 3. PODŁĄCZENIE DO SYSTEMU

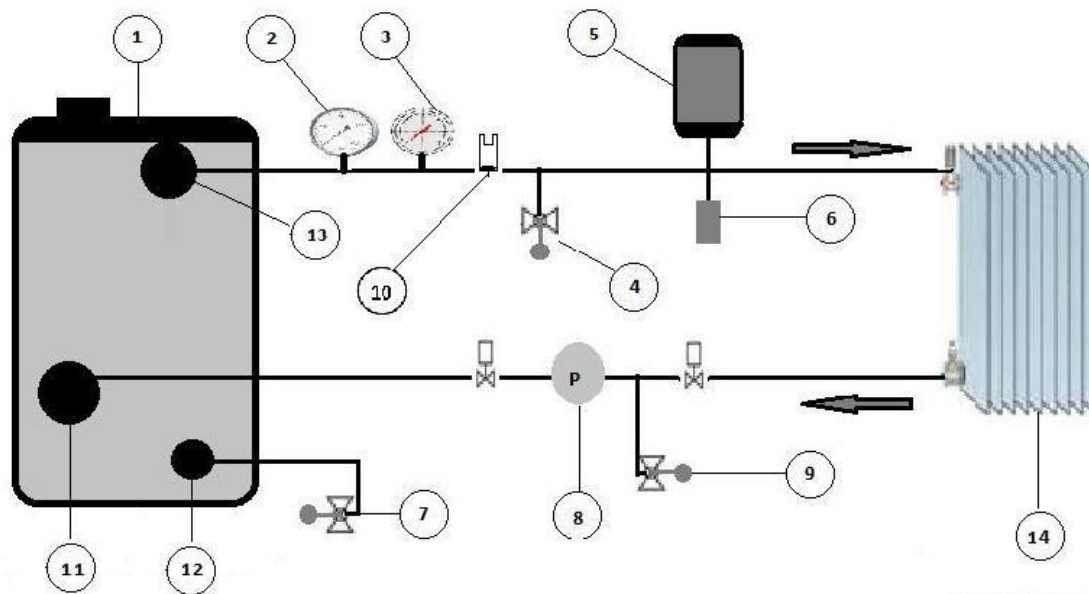

1. Piec do centralnego ogrzewania
2. Manometr (o ciśnieniu do 4 bar)
3. Termometr (temp. do 120°C)
4. Zawór bezpieczeństwa (do 2 bar)
5. Zbiornik wyrównawczy
6. Zawór upustowy
7. Zawór do napełniania/oprózniania wody
8. Pompa obiegowa
9. Zawór bezpieczeństwa (o ciśnieniu do 2 bar)
10. Zawór dla upustu powietrza
11. Powrotne połączenie ołowiane
12. Wejście/wyjście dla napełniania/opróznienia systemu
13. Wyjściowe połączenie ołowiane
14. Agregat grzewczy (grzejnik)

### 3. Użytkowanie

- a) Podczas montażu urządzenia należy spełnić wszelkie lokalne regulacje, w tym regulacje dotyczące europejskich i krajowych norm technicznych.
- b) Zalecane paliwo: kłody drewna (buk, topola, itp.), węgiel o mniejszej kaloryczności (węgiel brunatny). Moc grzewcza zależy od typu i jakości używanego paliwa.
- c) Wstępne ogrzewanie pieca powinno następować stopniowo, aby uniknąć nagłych obciążeń materiału. Nie używać pieca z pełną mocą podczas pierwszych 8-10 godzin palenia (1-2 dni). Farba żaroodporna na piecu ulegnie pełnemu uformowaniu (utwardzeniu) po pierwszych 2-3 godzinach palenia pieca. W tym czasie nie należy dotykać farby i nie ustawiać żadnych przedmiotów na piecu, aby uniknąć jej uszkodzenia. Podczas pierwszych 15-30 minut rozpalania, piec może wydzielać nieprzyjemny zapach i dym, dlatego też należy pozostawić w pomieszczeniu otwarte okna.

## **Rozpalanie i utrzymywanie płomienia:**

Ze względów bezpieczeństwa, nie należy stosować benzyny, cieczy z zapalniczek, nafty lub innych cieczy palnych w celu wzniesienia lub ponownego rozpalenia ognia.

Należy wytworzyć ogień bezpośrednio na ruszcie przy użyciu zgniecionej gazety, drewna rozpałkowego i rynkowych „zapalniczek”. Należy zapobiegać unoszeniu się w górę kominą pojedynczych kawałków papieru, a w szczególności zapalonych kawałków papieru. Jest to częstą przyczyną pożaru kominą i może spowodować szkody konstrukcyjne posiadłości. Gdy rozpałka pali się dobrze, można dodać większe kawałki drewna, aby stopniowo zwiększać wielkość płomienia.

### **a) Modele z ręczną regulacją dopływu powietrza (Ambasador E, Blist B22 E, Blist BRM E, B MAX E):**

Intensywność spalania jest regulowana za pomocą głównego regulatora powietrza znajdującego się na przedniej stronie pieca przez przekręcenie go w lewo i prawo, a także za pomocą regulatora zaworu kominowego. Żądana temperatura wody jest regulowana ręcznie przez wpuszczanie mniejszej lub większej ilości powietrza do pieca za pomocą regulatora dopływu powietrza. Rozpalając płomień upewnij się, że regulator dopływu powietrza i regulator zaworu kominowego znajdują się w położeniach pełnego otwarcia.

### **b) Model z automatycznym regulatorem dopływu powietrza (B MAX ER):**

Intensywność spalania regulowana jest za pomocą pokrętki obrotowego automatycznego regulatora powietrza umieszczonego po lewej stronie pieca przez obrócenie go oraz za pomocą regulatora zaworu kominowego umieszczonego na rynnie spustowej kominą przez obrócenie go. Przez obrót pokrętki automatycznego regulatora powietrza można dostosować żądaną intensywność dopływu powietrza (0-minimalna, 9-maksymalna).

Rozpalając ogień w modelu z automatyczną regulacją dopływu powietrza, upewnij się, że regulatora dopływu powietrza i regulator zaworu kominowego znajdują się w pełni otwartych położeniach, i że pokrętło automatycznego regulatora powietrza ustawione jest do pozycji 5.

Następnie, gdy ogień pali się dobrze, należy ustawić ręczny regulator dopływu powietrza w pozycję zamkniętą i kontynuować sterowanie dopływem powietrza za pomocą automatycznego regulatora dopływu powietrza. Temperatura wody wewnątrz kotła widoczna jest na termometrze umieszczonym na lewej stronie pieca.

Gdy zajdzie potrzeba ponownego zasilenia pieca, należy najpierw ustawić regulator powietrza w położeniu zamkniętym, a następnie otworzyć powoli drzwi i ostrożnie uzupełnić paliwo w piecu. Nie należy gwałtownie otwierać drzwi, gdyż może to spowodować pojawienie się dymu w pomieszczeniu. Maksymalna wysokość napełnienia w komorze spalania nie powinna być większa niż 2/3 wysokości komory. Optymalna wysokość napełnienia komory spalania wynosi 1/2 wysokości komory. Zaleca się odczekać na zmniejszenie się płomienia do gorącego żaru przed ponownym załadowaniem. Należy zapobiegać przeciążeniu rusztu w komorze spalania za pomocą popiołu i niespalonego paliwa. Należy czyścić ruszt regularnie.

Piec jest skonstruowany i zaprojektowany dla ciągłej pracy z zamkniętymi drzwiami komory spalania, z wyjątkiem uzupełniania paliwa w piecu. Nie należy niepotrzebnie otwierać drzwi, gdy piec jest w użyciu.

Należy regularnie usuwać popiół z popielnika – zapobiegać nagromadzeniu warstw popiołu powyżej poziomu boków popielnika. Drewno będzie palić się lepiej przy niewielkim nagromadzeniu popiołu w popielniku.

Zabrania się używać pieca do palenia odpadów organicznych i nieorganicznych (zwierzęta, tworzywa sztuczne, tekstylia, naoliwione drewno, itp.). Podczas spalania tego typu materiałów może uwalniać się wiele szkodliwych i toksycznych substancji.

## **4. Konserwacja**

- a) Należy czyścić popielnik regularnie.
- b) Komora spalania i wszystkie powierzchnie będące w kontakcie z gazami dymnymi powinny być okresowo czyszczone z popiołu i innego rodzaju odpadów paliwowych. Czyste powierzchnie wewnętrzne w środku

pieca gwarantują oszczędną pracę pieca. Zaleca się czyścić piec raz w miesiącu lub częściej w przypadku większego zabrudzenia i odpadów paliwowych.

- c) Po każdym sezonie grzewczym, piec, rury i komin muszą być dokładnie wyczyszczone z sadzy. Podczas wyłączenia pieca z użytkowania, należy pozostawić regulator dopływu powietrza i regulator zaworu kominowego w maksymalnym otwartym położeniu, aby umożliwić naturalny przepływ powietrza przez piec celem uniknięcia nagromadzenia kondensatu wewnątrz pieca.
- d) Po każdym sezonie grzewczym należy sprawdzić i w razie potrzeby napełnić instalację wodą. Instalacja powinna być opróżniona tylko, jeśli wymaga naprawy. Jeśli piec nie jest używany w sezonie grzewczym, należy spuścić wodę z instalacji lub napełnić ją odpowiednim płynem, który zapobiega zamarzaniu celem uniknięcia pęknięcia kotła lub instalacji.
- e) Należy regularnie czyścić szkło przy użyciu miękkiej tkaniny. Czyścić zewnętrzną stronę pieca miękką tkaniną, ale nie używać ściernych i innych żrących środków czyszczących, gdyż mogą one usuwać farbę z pieca. Wykonywać czyszczenie tylko, gdy piec jest chłodny.
- f) Jeśli wystąpi potrzeba wymiany dowolnej części lub naprawy pieca, należy skontaktować się z wykwalifikowanym technikiem w celu przeprowadzenia tej operacji.

## **5. BEZPIECZEŃSTWO – OSTROŻNOŚĆ!**

- a) Szkła nie wolno czyścić mokrą tkaniną, ani też opryskiwać go wodą, gdy jest gorące. W przeciwnym razie, szkło może ulec pęknięciu.
- b) Nie wolno umieszczać zimnych przedmiotów na górnej płycie, gdy ta jest nagrzana. W przeciwnym razie może dojść do pęknięcia płyty.
- c) Zabrania się sztucznego chłodzenia pieca za pomocą powietrza po zakończeniu palenia. Piec i komora spalania nie mogą być zwilżane wodą w celu chłodzenia, ponieważ spowoduje to pęknięcie i deformację części pieca.
- d) Nie należy używać alkoholu, benzyny, ani żadnego innego paliwa ciekłego!
- e) Niektóre części pieca mogą osiągać bardzo wysokie temperatury podczas pracy pieca, dlatego też wymagane jest stosowanie odpowiednich środków ostrożności podczas jego użytkowania. Nie wolno pozwalać dzieciom obsługiwać i bawić się w pobliżu pieca.
- f) Nie wolno wprowadzać żadnych zmian konstrukcyjnych pieca bez zezwolenia producenta.

## **6. WAŻNE OSTRZEŻENIA**

- a) Podczas uruchamiania pieca dla centralnego ogrzewania można zauważyć kondensację na zewnątrz kotła wodnego, która może prowadzić do błędnego stwierdzenia, że kocioł wydziela wodę. Gdy piec i kocioł staną się gorące, kondensacja zostaje odparowana.

Poniższa tabela opisuje możliwe problemy podczas użytkowania pieców dla centralnego ogrzewania, możliwe przyczyny występowania tych problemów i sposoby ich rozwiązania.

Tabela 2 – Częste problemy i sposoby ich rozwiązania

PIECE DLA CENTRALNEGO OGRZEWANIA – MOŻLIWE AWARIE		
USTERKA	PRZYCZYNA	SPOSÓB ROZWIĄZANIA
<b>1. Słaba moc grzewcza</b>	Złe paliwo	Użyj lepszego paliwa (z większą mocą kaloryczną)
	Słaby ciąg kominowy (słaby obieg powietrza)	Zwiększ wysokość komina do ponad 6m
	Przytkany komin	Wyczyść komin
	Zbyt mocny ciąg kominowy (zbyt duża cyrkulacja powietrza)	Zmniejsz cyrkulację powietrza (przez regulację dopływu powietrza i regulator zaworu kominowego)
	Zbyt duża ilość grzejników w układzie	Zmniejsz liczbę grzejników podłączonych do układu.  Maksymalna objętość wody w grzejnikach powinna być równa dwukrotnej wartości wody w pojemności kotła.
	Słaba cyrkulacja w układzie	
Grzejniki nie mogą być zanurzone (rury nie mogą być niżej ustawione niż kocioł)  Przewietrz grzejniki		
<b>2. Słabe ogrzewanie pomieszczenia z piecem</b>	Zbyt duże pomieszczenie ze względu na moc promienistą pieca.	Dodaj grzejnik do pomieszczenia z piecem.
<b>3. Z otworu drzwi okresowo wydzielany jest dym</b>	Niski komin	Wydłuż komin
	Zatkany komin	Wyczyść komin
	Inny piec zamontowany w odległości mniejszej niż 2m na tym samym kominie.	Odłącz ogień na jednym z pieców.
<b>4. Dym wydzielany z górnej płyty</b>	Zatkany komin	Wyczyść komin
	Uszkodzony proszek szamotowy lub taśma szczeliwa pod górną płytą (może to zdarzyć się z powodu silnego uderzenia podczas nieodpowiedniej obsługi pieca).	Usuń płytę główną i napraw szczeliwo za pomocą proszka szamotowego lub ognioodpornej taśmy szczeliwa.

5.	<b>Wyciek wody w piecu</b>	Kondensacja z powodu uruchomienia zimnego pieca	Kondensat zostanie odparowany, gdy piec i kocioł nagrzeją się
		Paliwo z dużą zawartością wilgotności	Użyj paliwa lepszej jakości
6.	<b>Niska temperatura na wychodzącej rurze ołowianej</b>	Brak przepływu wody w układzie	Sprawdź pompę wody bądź inne elementy układu
		Zbyt duża ilość grzejników w układzie	Zmniejsz liczbę grzejników podłączonych do układu.  Maksymalna objętość wody w grzejnikach powinna być równa dwukrotnej wartości wody w pojemności kotła

# KARTA GWARANCYJNA

**HIGHER**, ul. Armii Krajowej 74, 58-130 Żarów, tel.: 74 857 03 39

www.piec-kominek.com biuro@piec-kominek.com

## WARUNKI GWARANCJI

- 1) Nasze urządzenia są objęte 2-letnią gwarancją dotyczącą błędów produkcyjnych i materiałowych. Producent gwarantuje normalną pracę urządzenia przy respektowaniu zasad dotyczących instalacji i eksploatacji, omówionych w instrukcji montażu i obsługi.
- 2) Gwarancja nie obejmuje wymiany i reparacji części zużywających się naturalnie takich jak: (szamot, sznurki uszczelniające, ruszt, ogranicznik polan, deflektor oraz wewnętrzne ścianki żeliwne tam gdzie one występują) oraz deformacji urządzenia wynikających z pracy w wysokiej temperaturze, a nie wpływających na jego funkcjonowanie.
- 3) Gwarancja nie obejmuje uszkodzeń szyb jak również zmian koloru farby na urządzeniu.
- 4) Za urządzenie objęte wadą uważa się takie, które nie spełnia określonych w instrukcji obsługi funkcji, ponieważ jest uszkodzone, a przyczyna uszkodzenia wynika z błędów produkcyjnych lub materiałowych. Za wadę nie uznaje się usterek powstałych w wyniku niewłaściwej eksploatacji, montażu lub użytkowania urządzenia i wynikających ze stosowania niewłaściwego opału jak również uszkodzeń mechanicznych powstałych podczas transportu pieca od sprzedawcy do Klienta.
- 5) Kupujący jest zobowiązany dostarczyć do punktu sprzedaży wypełnioną kartę gwarancyjną z kopią paragonu lub faktury oraz w formie pisemnej dokładny opis wady urządzenia uwzględniający przede wszystkim jego zewnętrzne objawy, sposób ujawnienia oraz czas od zakupu, po którym wada wystąpiła. Ponadto kupujący powinien podać dokładny telefon kontaktowy w celu uzyskania dodatkowych informacji o uszkodzeniu.
- 6) Producent dołoży wszelkich starań, aby ustosunkować się do reklamacji w ciągu 14 dni od daty zgłoszenia u producenta. Producent dołoży również starań, aby reklamację załatwić w możliwie najkrótszym terminie. Jeżeli usunięcie usterki wymaga znacznego nakładu pracy, sprowadzenia odpowiednich części zamiennych i jest złożone, czas ten ulega przedłużeniu, przy czym producent dołoży starań, aby był on jak najkrótszy.
- 7) Podstawą do rozpatrzenia reklamacji jest przedstawienie wypełnionej Karty Gwarancyjnej (tzn. z wpisaną datą sprzedaży, pieczętką instalatora oraz kominiarza.)
- 8) Samowolne zmiany wpisów w Karcie Gwarancyjnej jak również dokonywanie napraw we "własnym zakresie" powodują utratę gwarancji.
- 9) Wady wynikłe z winy lub niewiedzy kupującego nie są objęte gwarancją. Klient winien dokonać oględzin kupowanego urządzenia u sprzedawcy lub w obecności kierowcy firmy transportowej.
- 10) Z gwarancji wyłączone są przypadki losowe uszkodzeń niezależne od warunków eksploatacji (powódzie, pożary itd.).
- 11) Gwarancja nie obejmuje uszkodzeń wynikłych w trakcie transportu i przeładunku towaru na drodze od sprzedającego do klienta, a także w trakcie jego instalacji.
- 12) Użytkownik będzie zobowiązany do zwrotu kosztów wezwania serwisu w przypadku :
  - nieuzasadnionego wezwania serwisu,
  - naprawy urządzenia wynikającego z winy Użytkownika,
  - braku możliwości dokonania naprawy z powodów niezależnych od serwisu.

Sprzedawca /pieczęć i podpis/	Model: ..... Dane nabywcy: imię:..... nazwisko:..... adres:..... ..... Data zakupu:.....	Instalator /pieczęć i podpis/     Data: .....
----------------------------------	---------------------------------------------------------------------------------------------------------------	-----------------------------------------------------------------

Potwierdzam otrzymanie instrukcji montażu i obsługi oraz karty gwarancyjnej  Nabywca:.....
--------------------------------------------------------------------------------------------------

Data przeglądu kominiarskiego Potwierdzam wykonanie przeglądu stanu technicznego i sprawności przewodu kominowego	Pieczęć i podpis kominiarza:  Data: .....
-------------------------------------------------------------------------------------------------------------------------	-------------------------------------------------

